

ZASUWA PIERŚCIENIOWA Z USZCZELNIENIEM METAL-METAL PN40 STALIWNA Z NIEWZNO SZONYM TRZPIENIEM

CAST STEEL GATE VALVE NON RISING STEM PN40

ZASTOSOWANIE:

Dostawa, odbiór, dystrybucja wody, gospodarka ścieków, systemy kanalizacyjne.

APPLICATION:

Supply, collection, distribution of water, networks for the collection and discharge of waste water, sewage systems.

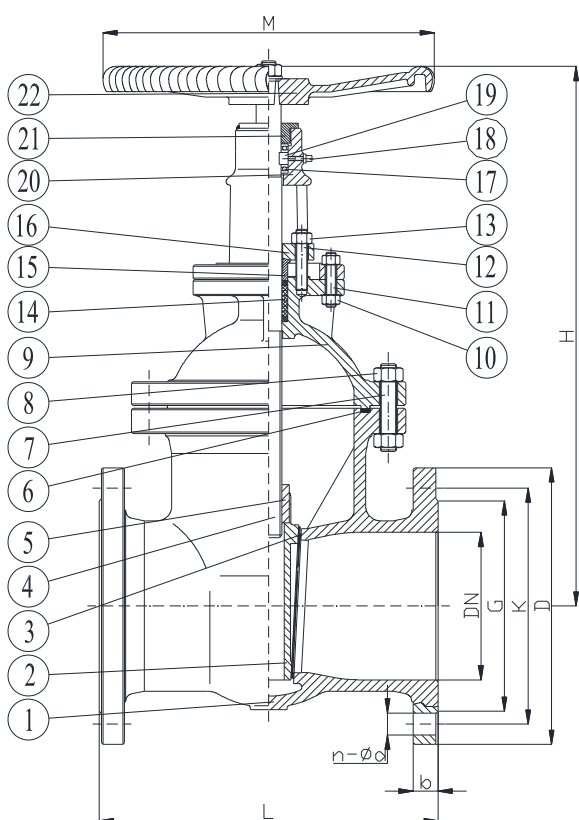

DN	G	K	D	L	H	M	n-ød	b	W (kg)
200	285	320	375	550	744	450	12-30	34	210
250	345	385	450	650	864	500	12-33	38	318.5
300	410	450	515	750	948	550	16-33	42	430
350	465	510	580	850	1012	600	16-36	46	520
400	535	585	660	950	1180	720	16-39	50	680

POWŁOKA ANTYKOROZYJNA - COATING

Zewnętrzna / wewnętrzna powłoka epoksydowa w kolorze niebieskim RAL 5015 o grubości min. 250 µm.

External / internal FBE coating process with epoxy resin powder of blue colour RAL 5015 and thickness of 250µm.

CECHY PRODUKTU - MAIN FEATURES

WYKONANIE:	EN 12516, EN 1984
DŁUGOŚĆ ZABUDOWY:	EN 558 Szereg 26
KOŁNIERZE:	EN 1092-1
PRÓBY:	EN 12266-1
TEMPERATURA ROBOCZA:	Max. +50°C dla 40 bar Zależność ciśnienie / temperatura zgodne z EN 12516
DESIGN STANDARD:	EN 12516, EN 1984
FACE TO FACE:	EN 558 Series 26
FLANGES:	EN 1092-1
TESTS:	EN 12266-1
WORKING TEMPERATURE:	Max. +50°C a 40 bar Pressure / temperature rating according to EN 12516

	CZĘŚCI - PARTS	MATERIAŁY - MATERIALS
1	KORPUS BODY	STALIWO DIN 17245 GS-C25 CAST STEEL DIN 17245 GS-C25
2	KLIN WEDGE	STALIWO DIN 17245 GS-C25 CAST STEEL DIN 17245 GS-C25
3	GNIAZDO SEAT	STAL NIERDZ. X10Cr13 SS X10Cr13
4	TRZPIEŃ STEM	STAL NIERDZ. ASTM A182 F6a SS ASTM A182 F6a
5	NAKRĘTKA TRZIENIA STEM NUT	ALU-BRAZ ALUMINIUM BRONZE
6 / 14	USZCZELKA POKRYWY GASKET	STAL NIERDZ. 304+GRAFIT SS AISI 304+GRAPHITE
7 / 10 12	ŚRUBA BOLT	ASTM A193 B7 ASTM A193 B7
8 / 11 13	NAKRĘTKA NUT	ASTM A194 2H ASTM A194 2H
9	POKRYWA BONNET	STALIWO DIN 17245 GS-C25 CAST STEEL DIN 17245 GS-C25
15	DŁAWNICA GLAND	STAL NIERDZ. ASTM A182 F6a SS ASTM A182 F6a
16	DOCISK DŁAWNICY PACKING GLAND	STALIWO DIN 17245 GS-C25 CAST STEEL DIN 17245 GS-C25
17	CUSCINETTO BEARING	—
18	WTYK/ SWORZEN PLUG	MOSIĄDZ BRASS
19	PIERŚCIEN TRZYMAJĄCY HOLDING RING	ASTM A276 ASTM A276
20	JARZMO YOKE	STALIWO DIN 17245 GS-C25 CAST STEEL DIN 17245 GS-C25
21	DOSZCZELNIENIE DŁAWNICY PACKING	ASTM A1035
22	KÓŁKO RĘCZNE HANDWHEEL	ASTM A536 ASTM A536